

11-20-00903S

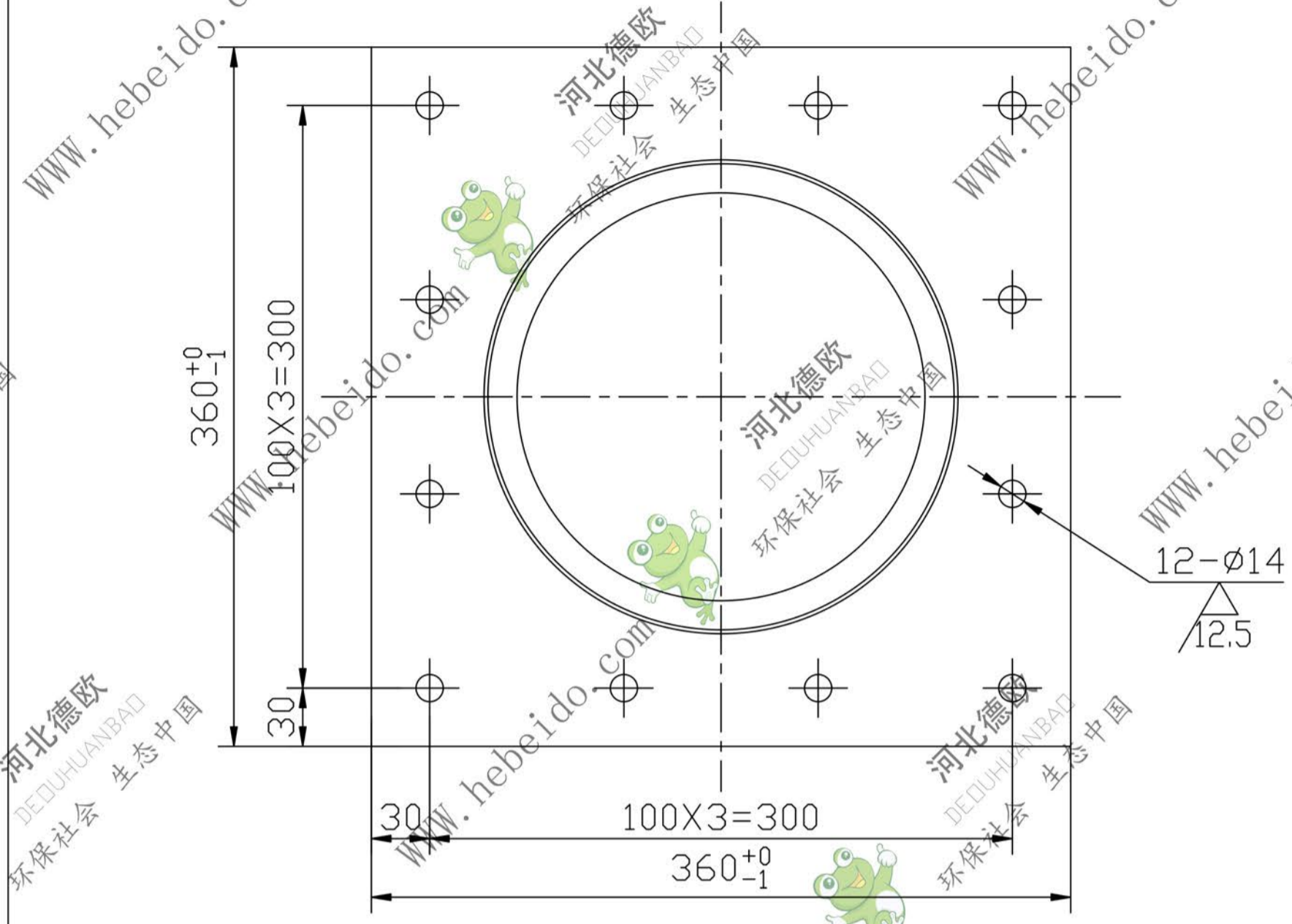

12-Ø14
12.5

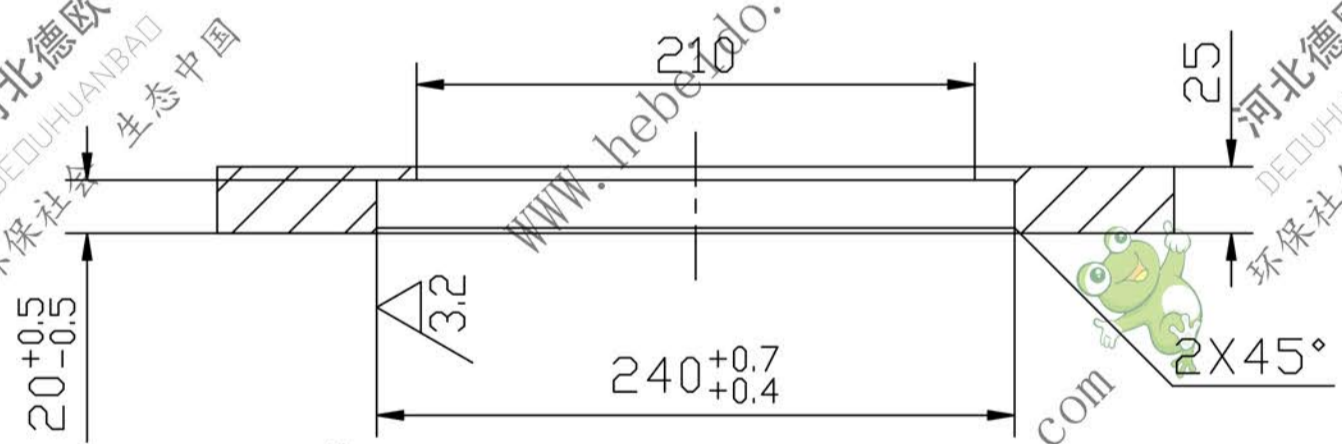

- 技术要求
1. 铸件须经时效处理
 2. 未注铸造圆角 R5.
 3. 未注倒角 1.5X45°.

					密封板			SCD630-02-11	
标记	处数	更改文件号	签字	日期	图样标记		重量	比例	HT200
设计			标准化				15.6	1:4	
校对	李连通		批准						
审核	秦海波								
工艺	刘飞		日期		共 张		第 张		