

其余 $\nabla_{5.0}$

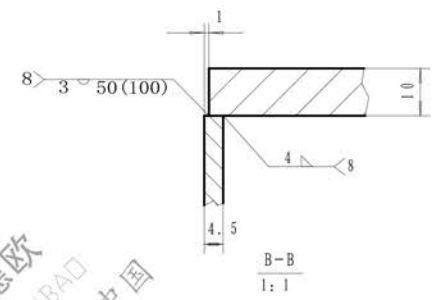
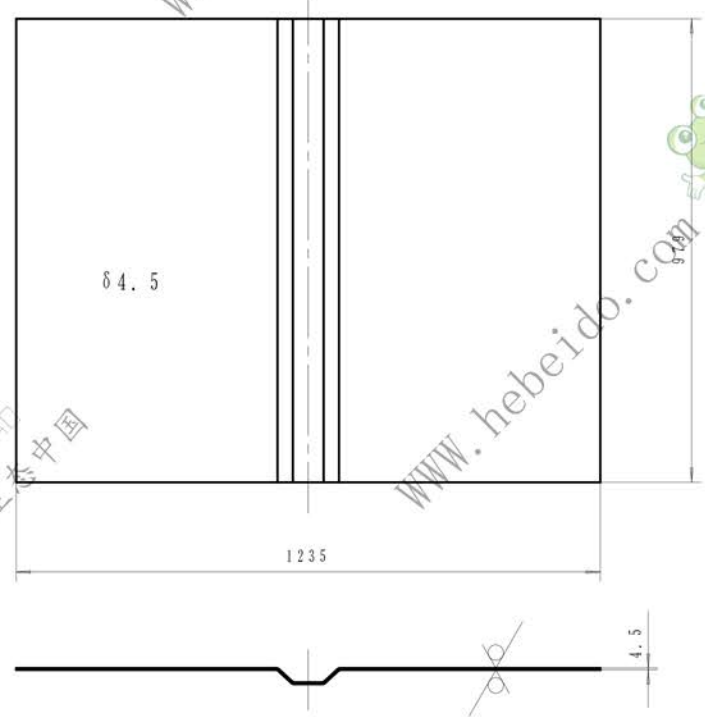
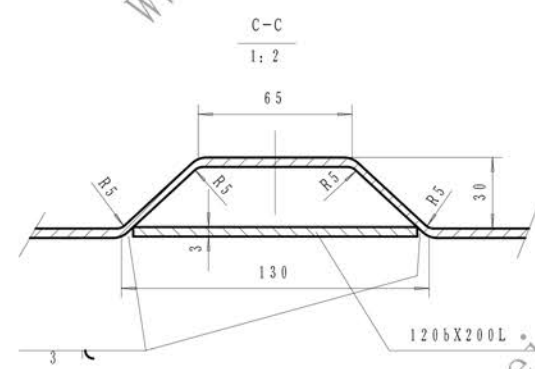
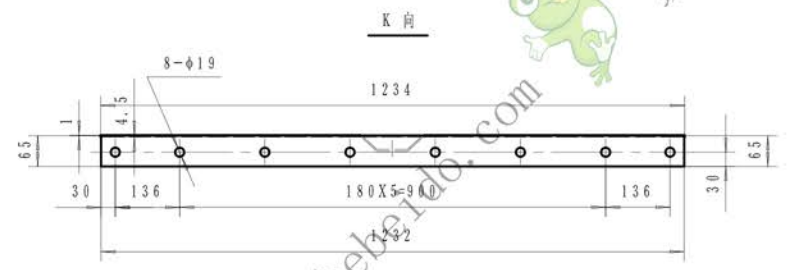
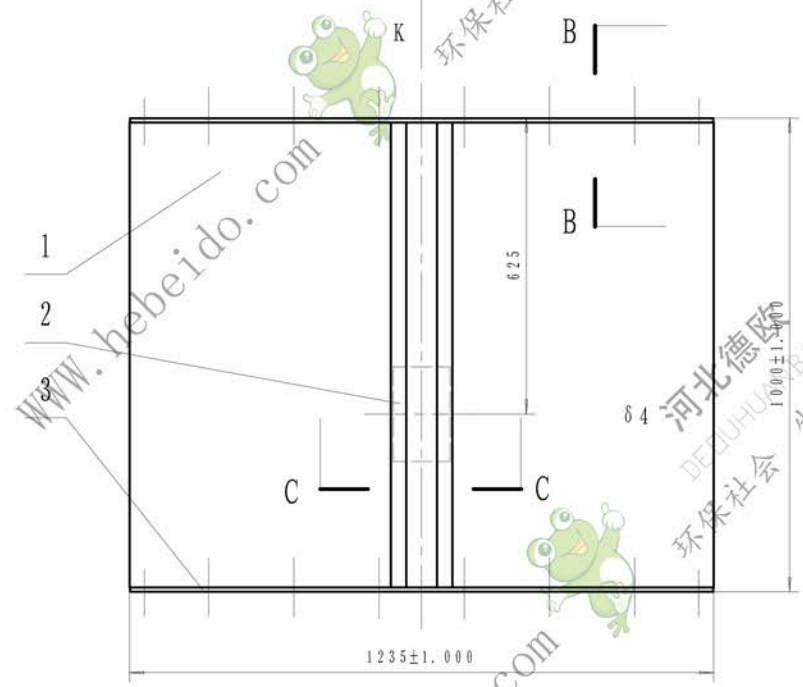

件1

技术要求

1. 表面平整度为±1mm.
2. 对角线误差为±1mm.
3. 上下, 左右边线平行度为1mm.
4. 中心线对上下边线的垂直度为1mm.
5. 件1展开长1258mm, 定位后折筋.

件号	图号	名称	数量	材料	单重 kg	总重 kg	备注
3	NSE500-02-510	短法兰条 δ10	2	Q235A	6.1	12.2	借用8-2 部件
2	NSE100-03-103	补强板 δ3	1	Q235A		0.57	借用件
1		钢板 δ4.5	1	Q235A		43.5	

标记				处数		更改文件号		签字		日期		图样标记		重量		比例	
设计				李连通		审核		秦海波				5		3		kg 1:10	
制图						工艺		刘飞				共张		第张			
文件名				日期													

结构件		边板	
NSE500-03-200			

旧底图总号	
底图总号	
日期	签字