

1
1: 2.5

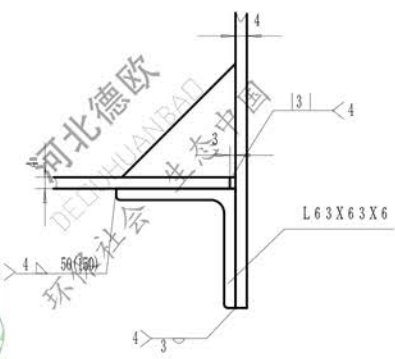

A-A
1: 2

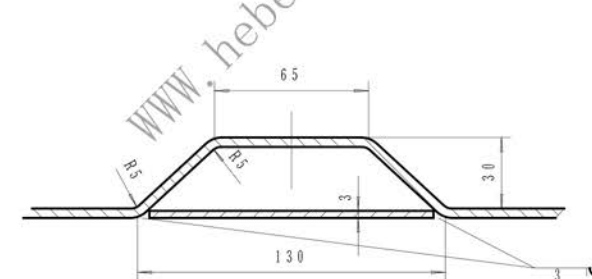

B-B
1: 2.5

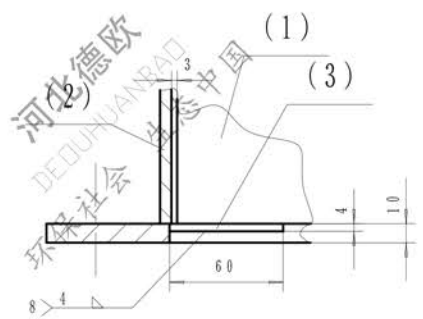

技术要求

1. 机壳表面平面度为3mm.
2. 机壳对角线误差为3mm.
3. 机壳上下法兰面平行度为1.5mm.
4. 机壳中心线对法兰面的垂直度为2.5mm.
5. 机壳中心线与法兰面中心的不重合度为1.5mm.
6. 法兰面相邻螺栓孔间距偏差为±0.8mm, 累积偏差为±1.5mm.

件号	图号	名称	数量	材料	单重 重量kg	总重	备注
3	NSE100-03-300	加强三角 δ4	8	Q235A	0.057	0.456	借用NSE100
2	NSE300-06-100	边板 δ4	2	结构件	45.09	90.18	
1	NSE100-06-100	侧板 δ4	2	结构件	74.21	148.42	借用NSE100

标记		处数	更改文件号	签字	日期	图样标记		重量	比例
设计	制图	工艺	文件名	日期	97.5.28	共张	第张	23.06	1: 10
						组合件		德欧环保 DEDUHUANBAO 环保社会 生态中国	
						中部机壳(1m)		NSE300-06	

旧底图总号	
底图总号	
日期	签字