

II06J21232.5

标记	文件号	修改内容	签名	日期

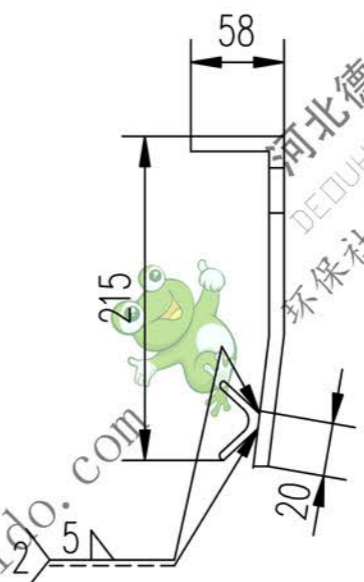
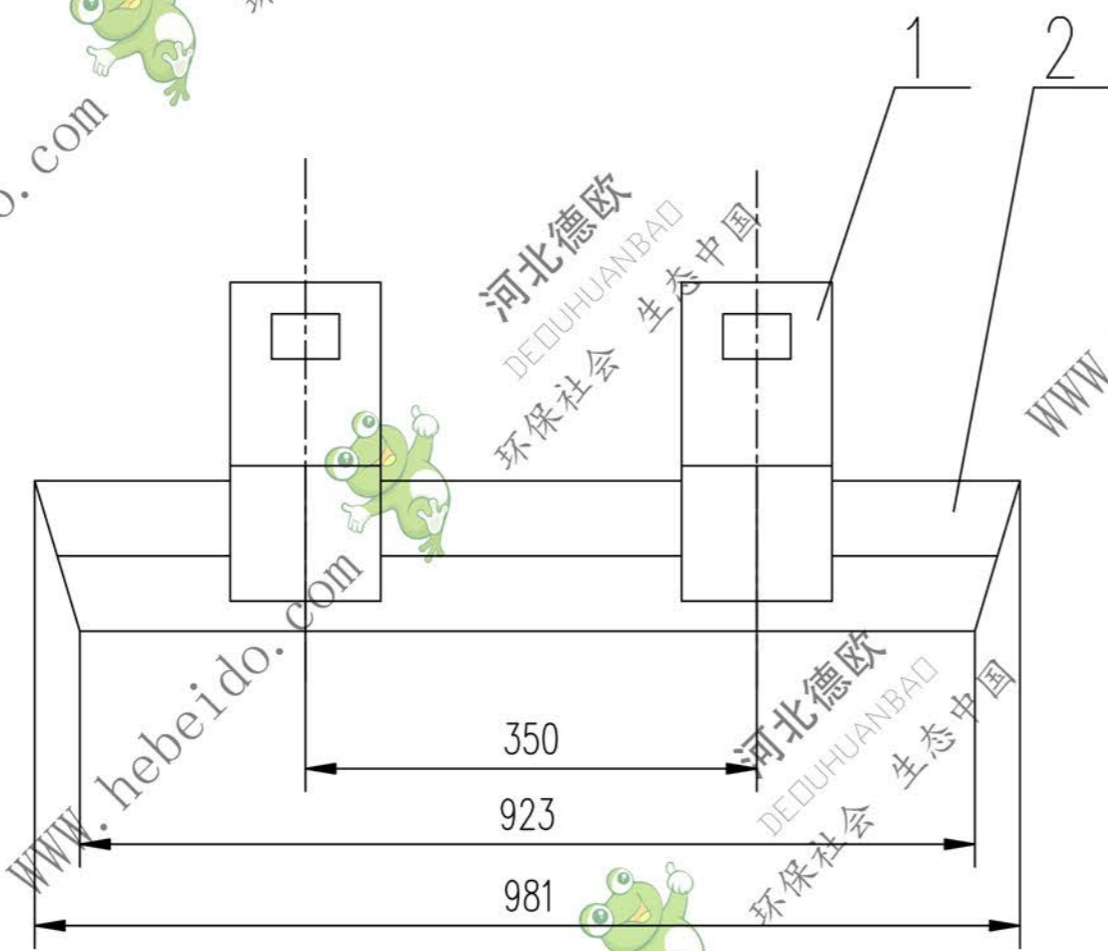

件1

技术要求

各加工面粗糙度均匀为 $\sqrt{50}$

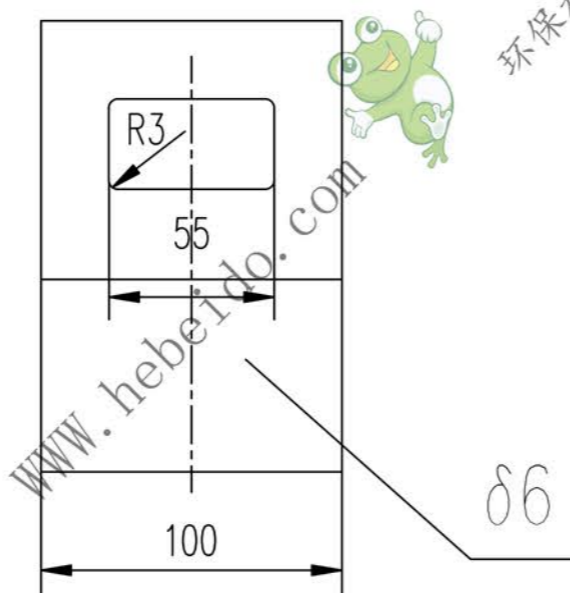
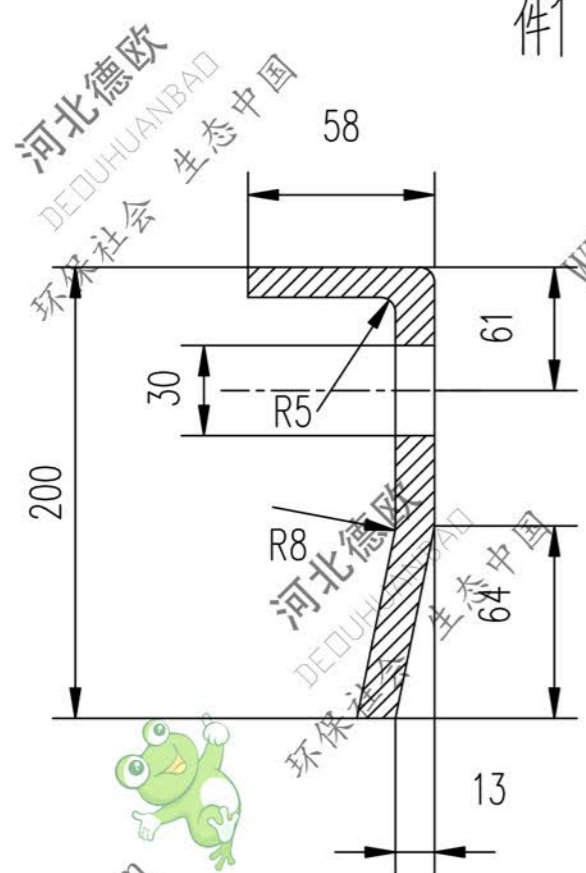

序号	代号	名称	数量	材料	单重 重量(kg)	总重 重量(kg)	附注
3							
2		角钢 50X50-981	1	Q235-A	3	3	
1		钢板 δ6	2	Q235-A	1.98	3.96	

设计	李连通	工艺会审	
校对		批准	秦海波
复核	刘飞	图形输入	
标准化检查		日期	

合同号		II06J21232.5	
图样标记		重量 kg	比例
		6.96	
共 页		第 页	

压紧件(二)

部件



A3 图纸文件名 6J212325