

II03J21231.5

标记	文件号	修改内容	签名	日期

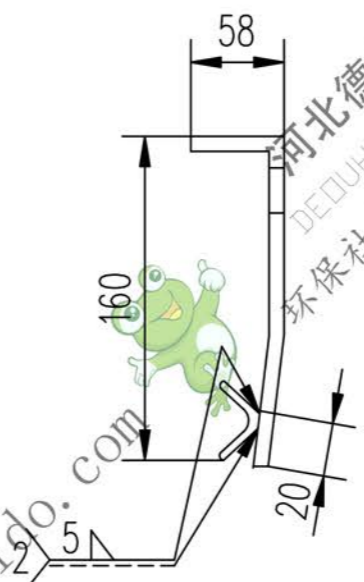
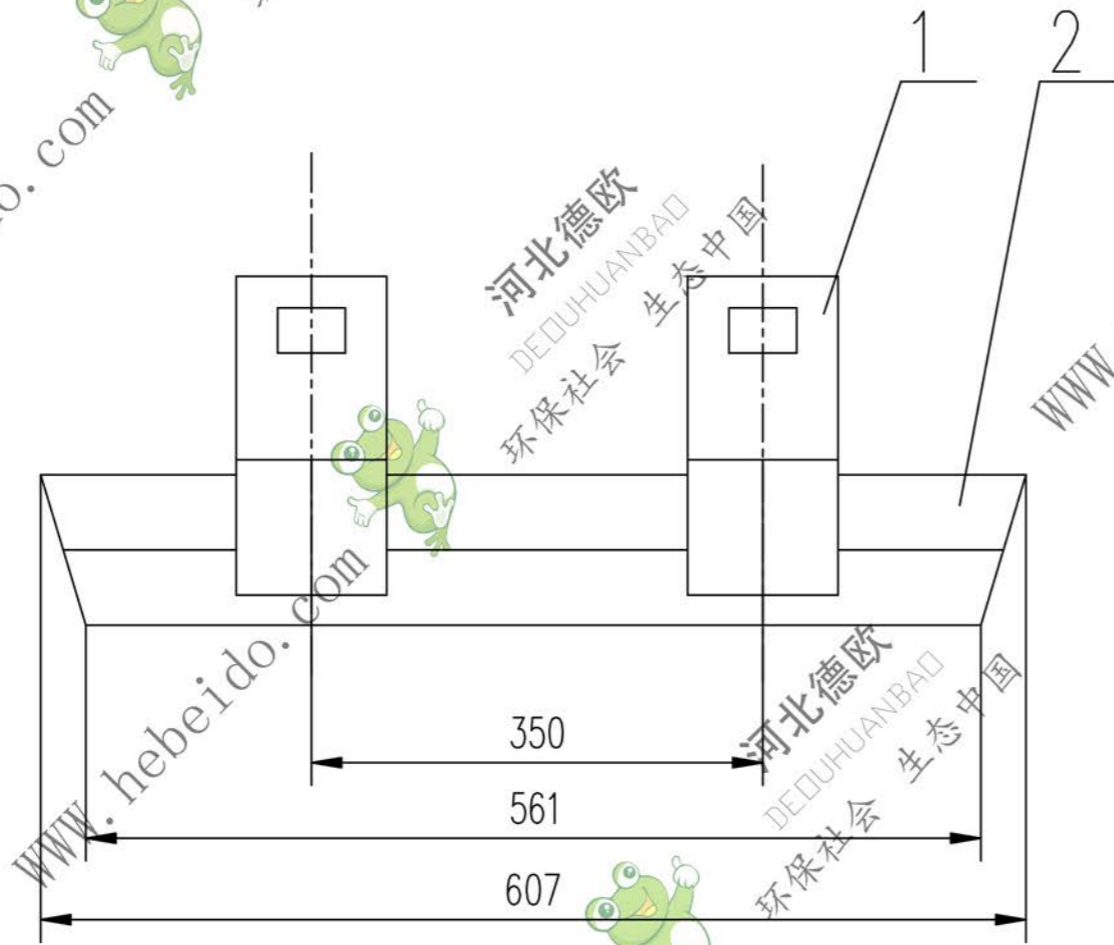

件1

技术要求

各加工面粗糙度均匀为  $\sqrt{50}$

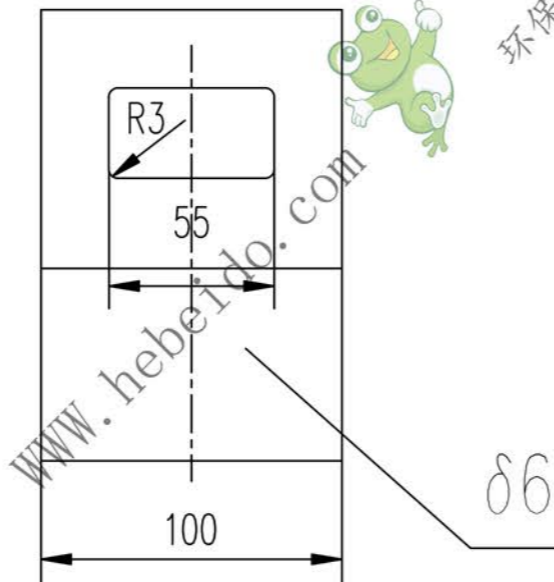
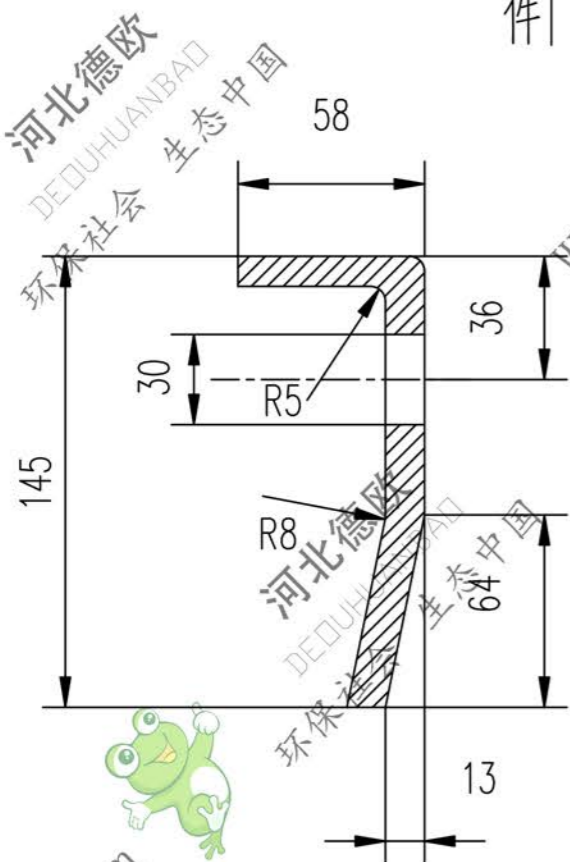

3							
2		角钢 50X50-561	1	Q235-A	2.02	2.02	
1		钢板 δ6	2	Q235-A	2.04	4.08	
序号	代号	名称	数量	材料	单重 重量 (kg)	总重 重量 (kg)	附注

设计 李连通		工艺会审		压紧件(二)		II03J21231.5		
校对		批准 秦海波				图样标记	重量 kg	比例
复核 刘飞		图形输入					6.1	
标准化检查		日期				共 页		第 页
				部件				

3J212315

图纸文件名

A3