

II01J21231.5

标记	文件号	修改内容	签名	日期

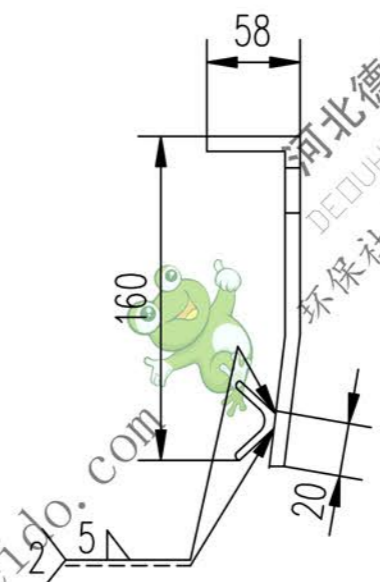

件1

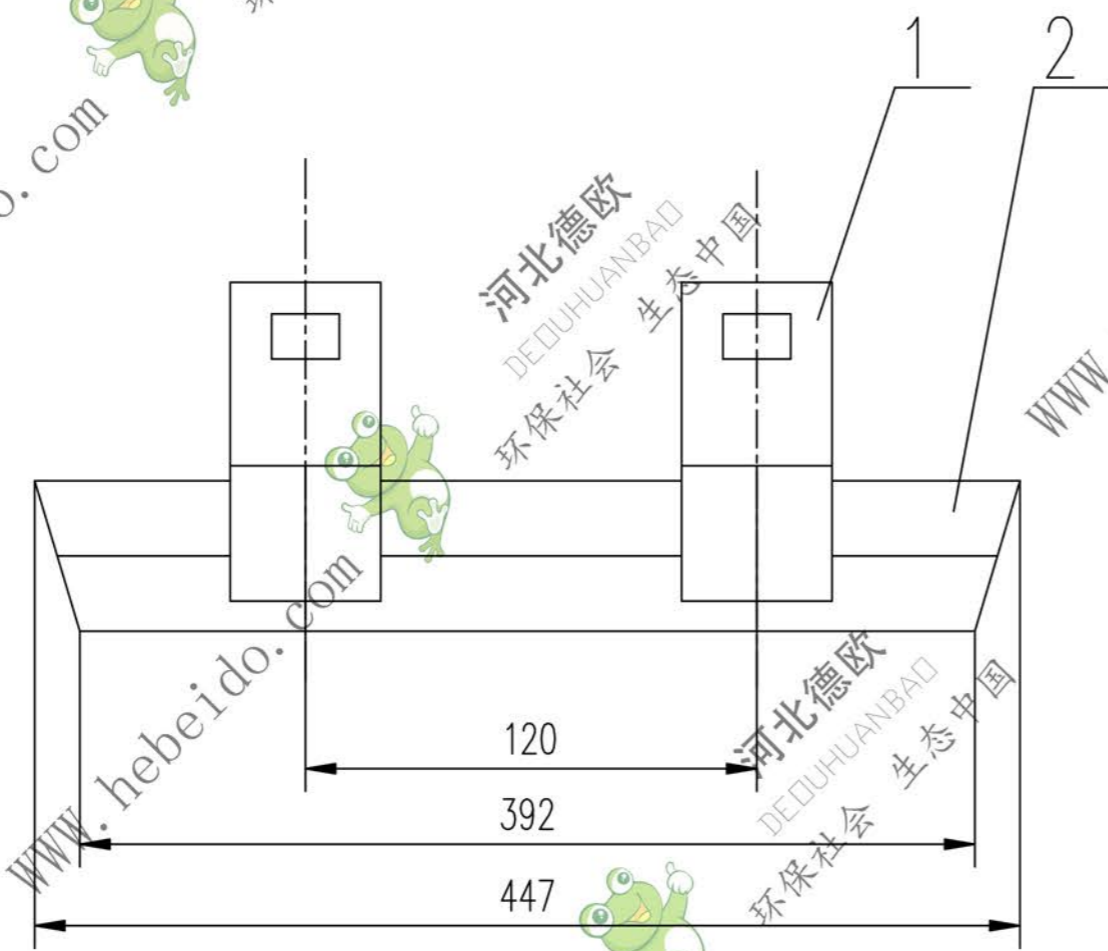
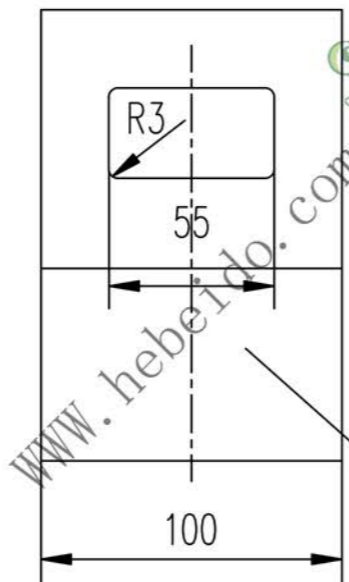
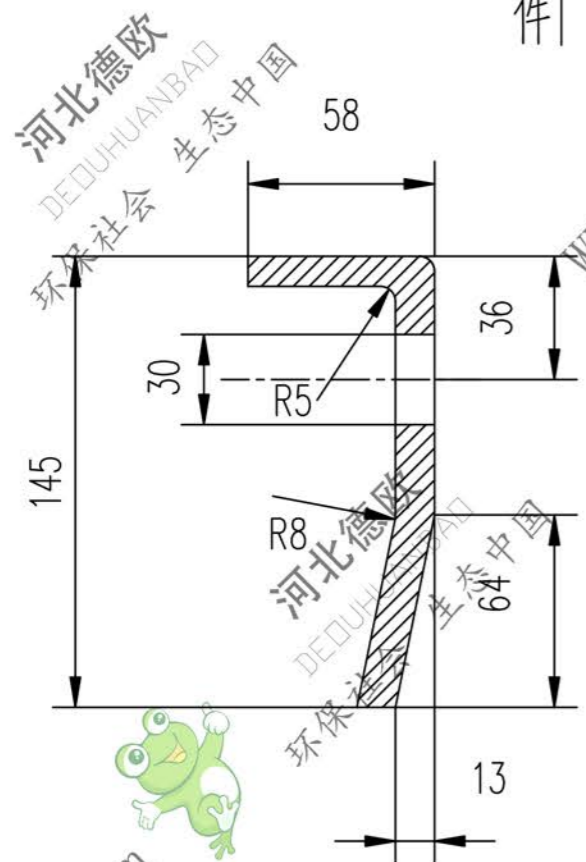

技术要求
各加工面粗糙度均匀为 $\sqrt{50}$

3							
2		角钢 50X50-447	1	Q235-A	1.38	1.38	
1		钢板 $\delta 6$	2	Q235-A	1.55	3.1	
序号	代号	名称	数量	材料	单重 重量 (kg)	总重 重量 (kg)	附注

设计		李连通		工艺会审				II01J21231.5			
校对				批准		秦海波					
复核		刘飞		图形输入				图样标记			
标准化检查				日期				重量 kg			
压紧件(二)								4.48		比例	
								共 页		第 页	

A3 图纸文件名 1J212315

