

| 标记 | 文件号 | 修改内容 | 签名 | 日期 |
|----|-----|------|----|----|
|    |     |      |    |    |

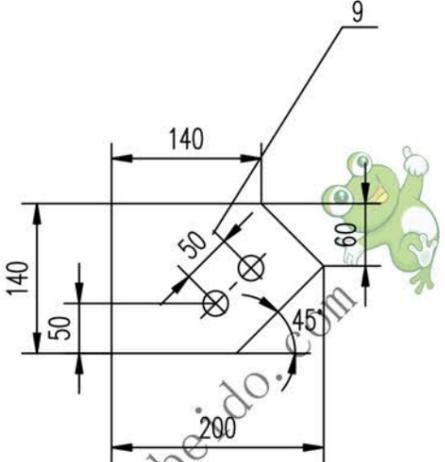
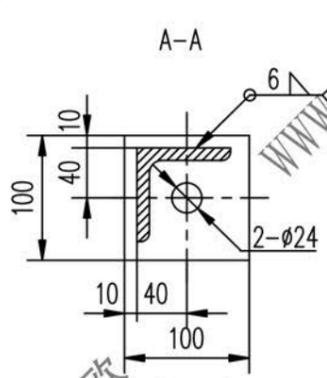
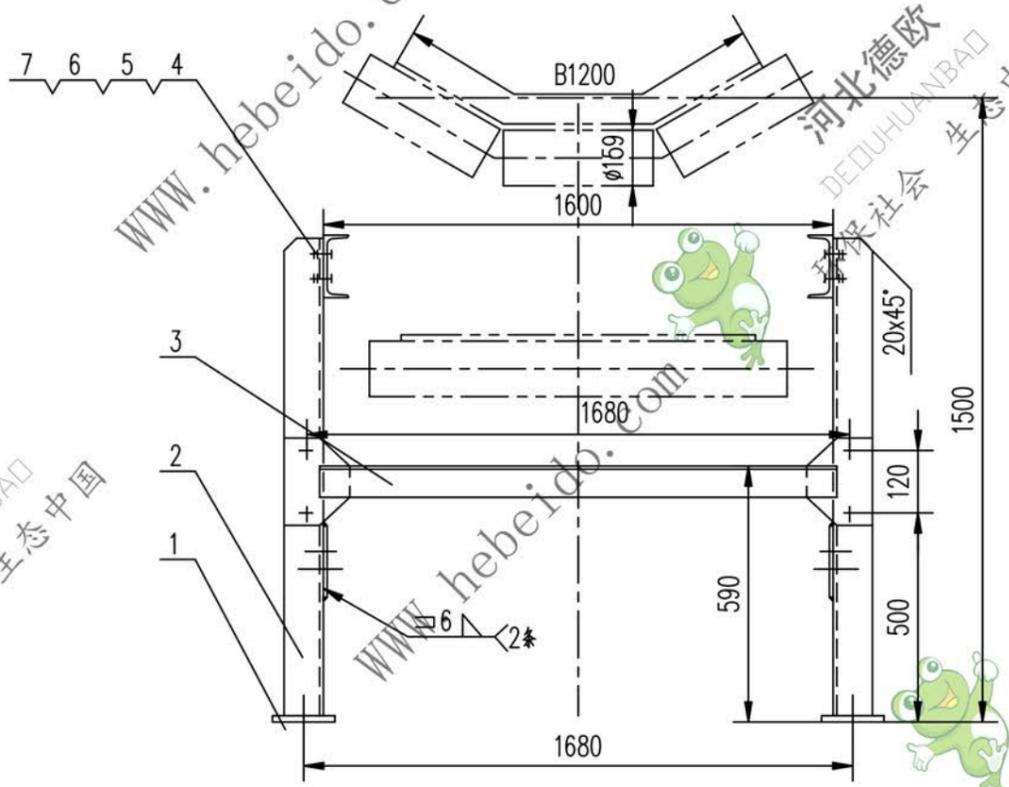
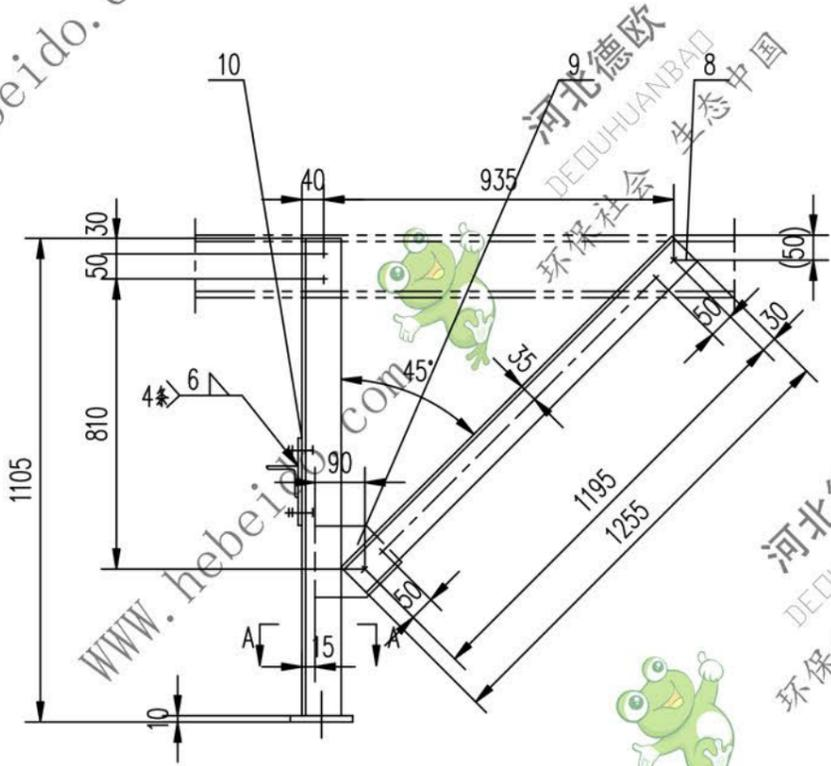

- 技术要求
1. 所有下料周边表面粗糙度为  $\sqrt{100}$
  2. 除标注外, 其余各孔为  $\phi 18$ , 所有孔表面粗糙度为  $\sqrt{25}$
  3. 件9与件2连接后钻孔

| 序号 | 代号            | 名称              | 数量 | 材料     | 单重    | 总重    | 备注 |
|----|---------------|-----------------|----|--------|-------|-------|----|
| 10 | II04J081121-1 | 钢板 $\delta 6$   | 2  | Q235-A | 0.853 | 1.706 | 借用 |
| 9  |               | 钢板 $\delta 8$   | 2  | Q235-A | 1.225 | 2.450 |    |
| 8  |               | 角钢 63X63X6-1255 | 2  | Q235-A | 7.180 | 14.36 |    |
| 7  | GB5780-86     | 螺栓 M16X40       | 16 | 成品     | 0.074 | 1.184 |    |
| 6  | GB97.1-85     | 垫圈 16           | 16 | 成品     | 0.011 | 0.176 |    |
| 5  | GB93-87       | 垫圈 16           | 16 | 成品     | 0.008 | 0.128 |    |
| 4  | GB41-86       | 螺母 M16          | 16 | 成品     | 0.034 | 0.544 |    |
| 3  |               | 角钢 63X63X6-1620 | 1  | Q235-A | 9.268 | 9.268 |    |
| 2  |               | 角钢 75X75X6-1095 | 2  | Q235-A | 7.554 | 15.11 |    |
| 1  |               | 钢板 10X100X100   | 2  | Q235-A | 0.785 | 1.570 |    |

|      |  |               |     |
|------|--|---------------|-----|
| 合同号  |  | DT1105J081242 |     |
| 图样标记 |  | 重量 kg         | 比例  |
| 设计   |  | 47.5          | 1:8 |
| 校对   |  | 共 页           |     |
| 复核   |  | 第 页           |     |
| 标准检查 |  | 日期            |     |