

标记	文件号	修改内容	签名	日期

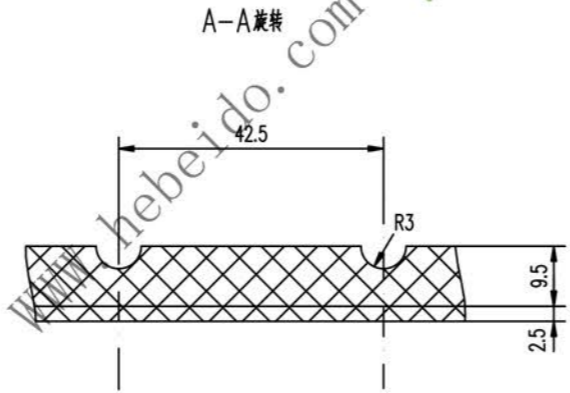
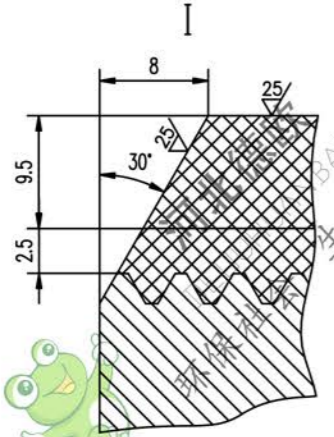
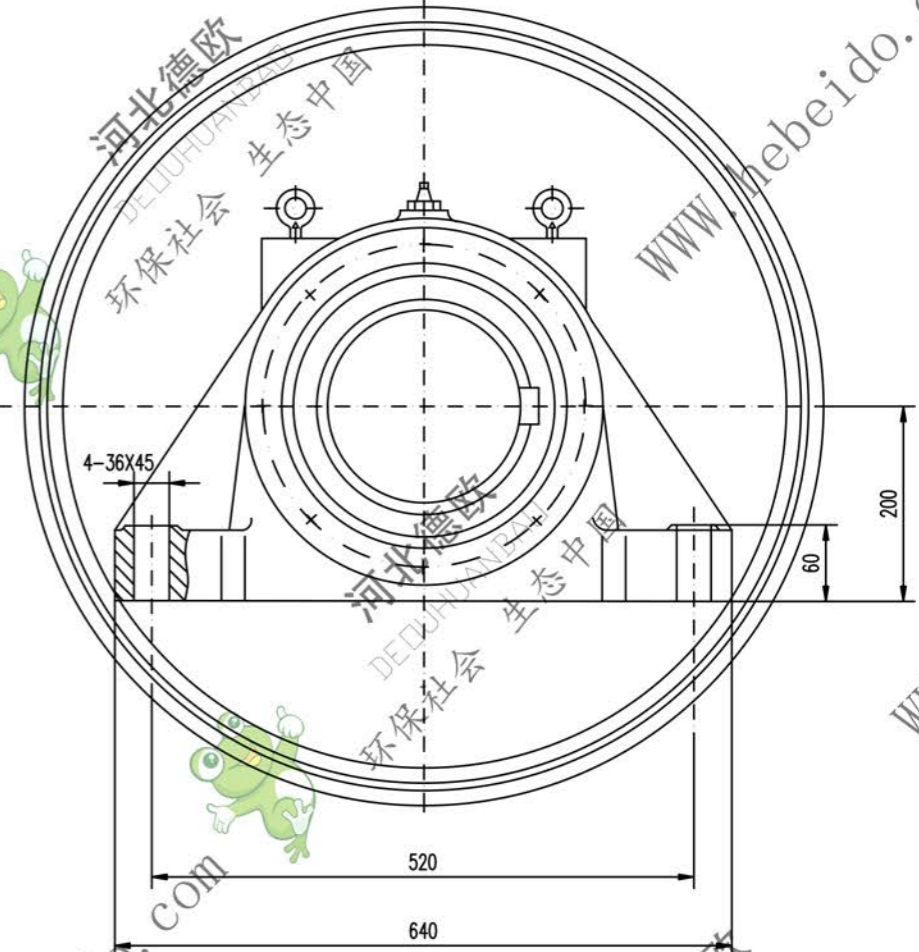
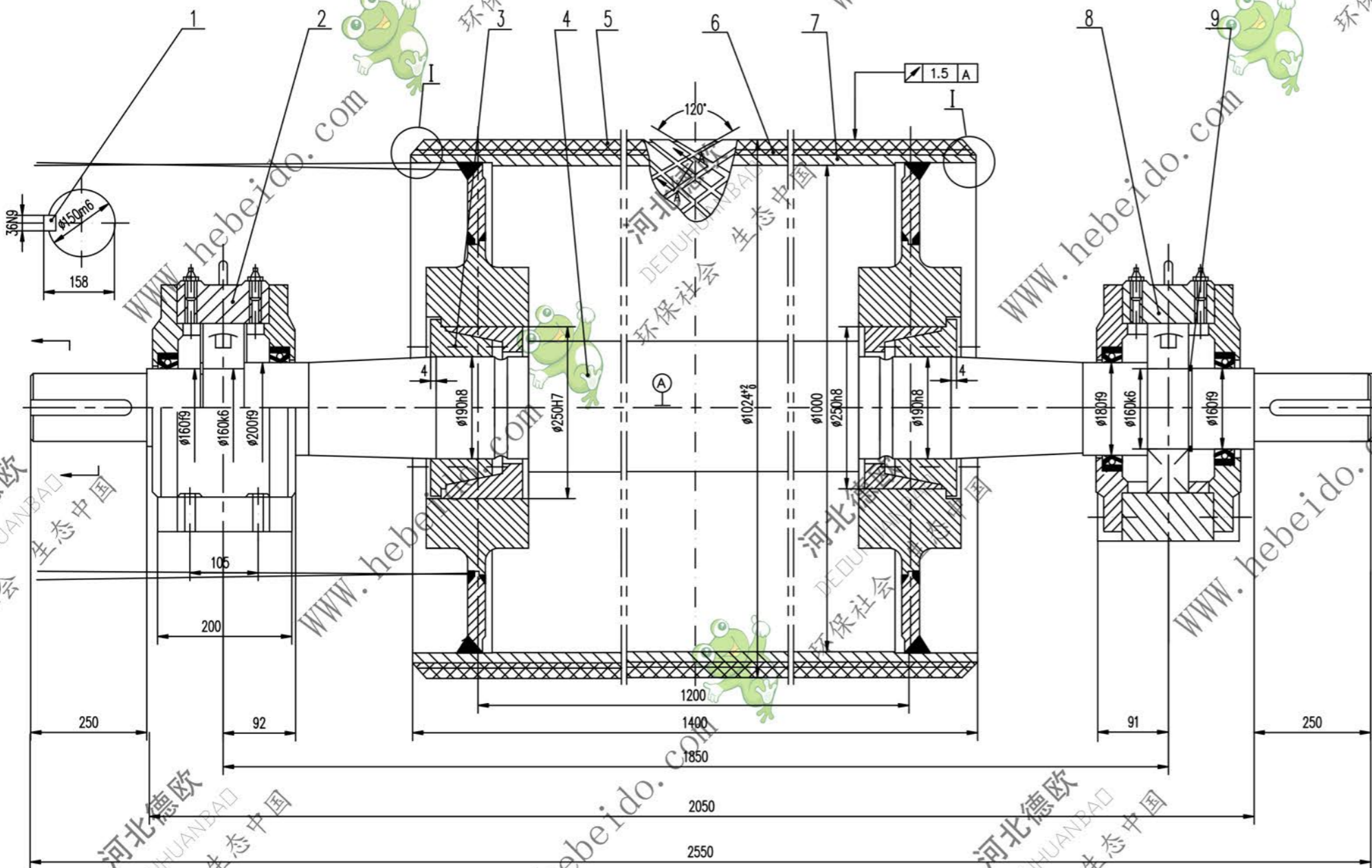

- 技术要求**
1. 滚动圈进行静平衡检查,其精度等级为G40.
 2. 轴承和轴承座油腔内应充以锂基润滑脂,轴承充油量为轴承内腔的2/3,轴承座油腔内应充油.
 3. 装轴前应将筒体内部清理干净.
 4. 液筒面胶,底胶的物理性能应符合GB10595-89中的要求.
 5. 底座上螺钉的拧紧力矩为145N.m
 6. 铆钉按GB10595-89规定.
 7. 件2、件8分别为滚动、固定轴承座,安装时,要求滚动轴承座的轴承两侧有相等游隙.

9	GB894.1-86	挡圈 160	2	—	0.113	0.226	
8	DT121136	轴承座	1	部件	138.1	138.1	通用
7	DT105A7163.2	筒体	1	部件	920.8	920.8	借用
6		底胶	1	橡胶	16.49	16.49	
5		面胶	1	橡胶	62.97	62.97	
4	DT105A6163S-1	轴	1	45	512	512	借用
3		底座 Z(T)9-190X250	2	部件	14.3	28.6	
2	DT121316	轴承座	1	部件	138.1	138.1	通用
1	GB1096-79	键 C36X220	1	45	1.221	1.221	

设计	李通	工艺会审	
校对	刘飞	审核	
复核	刘飞	日期	
制图	刘飞	日期	

合同号: DT105A7164S
 图样标记: 重量 kg 比例: 1818
 共 1 页 第 1 页