

轴伸方式

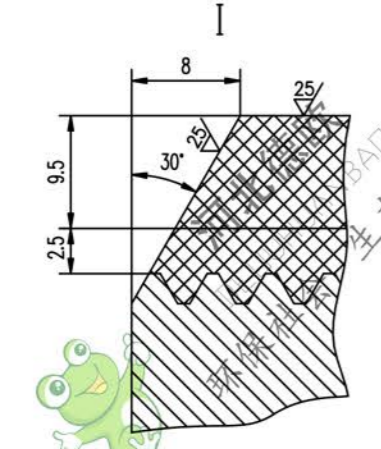

A-A 旋转

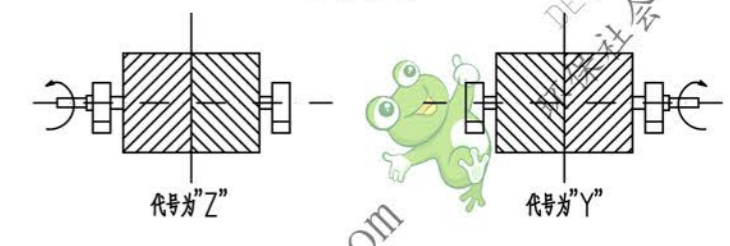
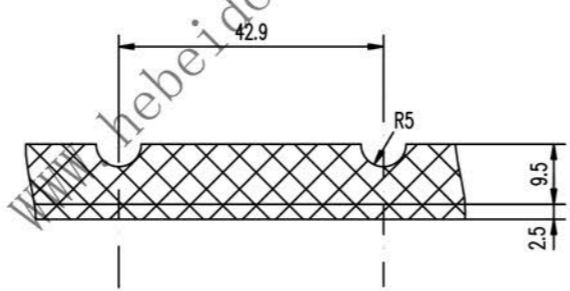

技术要求

1. 滚动圈进行静平衡检查, 其精度等级为G40.
2. 轴承和轴承座油腔内应充以润滑脂, 轴承充油量为轴承内腔的2/3, 轴承座油腔内应充油.
3. 装轴前应将筒体内腔清理干净.
4. 液筒面胶, 底胶的物理性能应符合GB10595-89中的要求.
5. 底座上螺钉的拧紧力矩为145N.m
6. 紧固件按GB10595-89规定.
7. 件2、件3分别为滑动、固定轴承座, 安装时, 要求滑动轴承座的轴承两侧有相等游隙.

9	GB894.1-86	挡圈 160	2	—	0.113	0.226	
8	DT121216	轴承座	1	零件	140.4	140.4	通用
7	DT105A7163.2	筒体	1	零件	920.8	920.8	
6		底胶	1	橡胶	16.49	16.49	
5		面胶	1	橡胶	62.97	62.97	
4	DT105A6163-1	轴	1	45	4.78	4.78	备用
3		底座 ZT9-190X250	2	零件	14.3	28.6	
2	DT121316	轴承座	1	零件	138.	138.	通用
1	GB1096-79	键 C36X220	1	45	1.221	1.221	

序号	代号	名称	数量	材料	单重	总重	附注
					重量 (kg)		
					重量 (kg)		
					重量 (kg)		
					重量 (kg)		
					重量 (kg)		
					重量 (kg)		
					重量 (kg)		
					重量 (kg)		

传动液筒

DT105A7163	Y
图样标记	重量 kg
1784	比例
共 1 页	
第 1 页	