

标记	文件号	修改内容	签名	日期

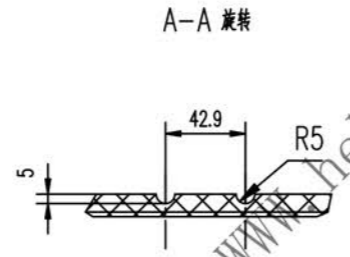
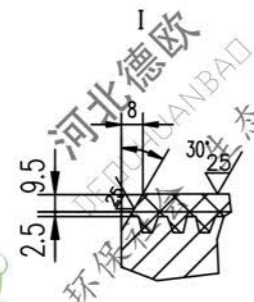
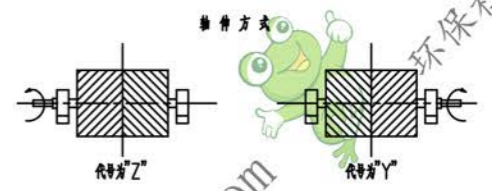
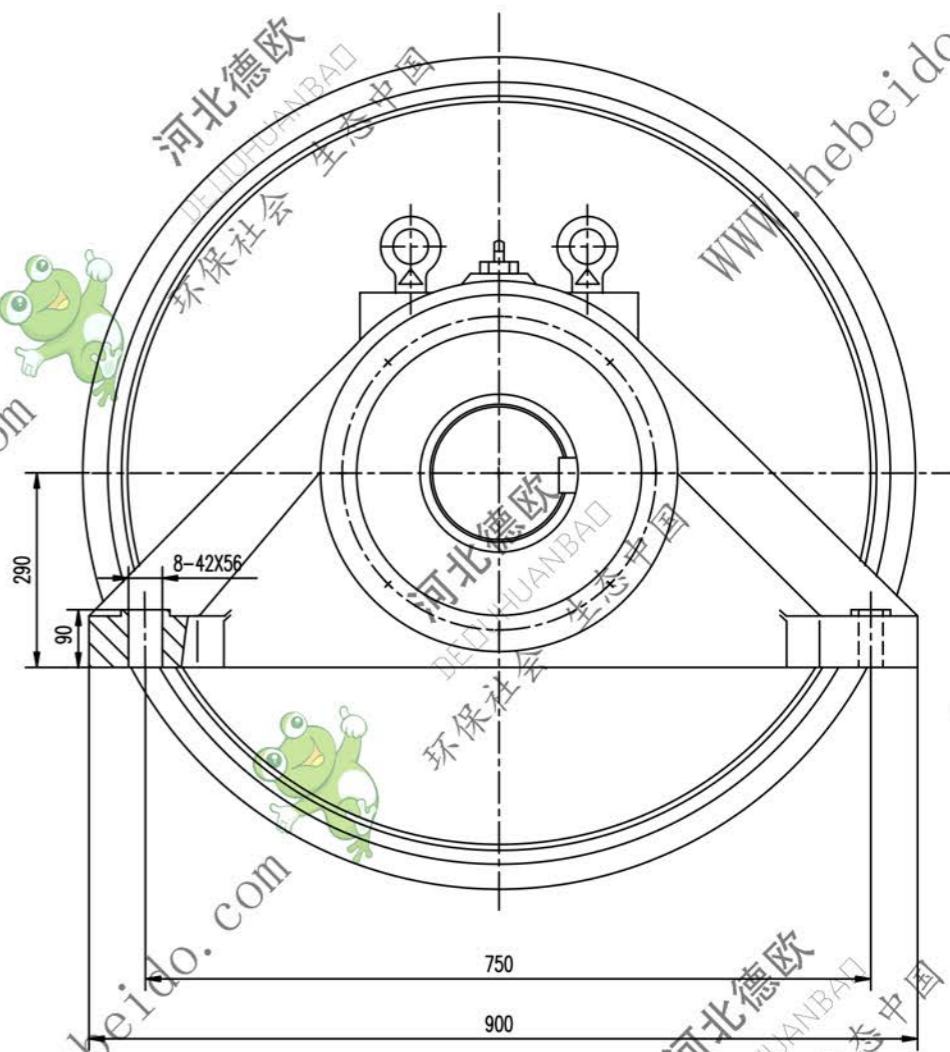
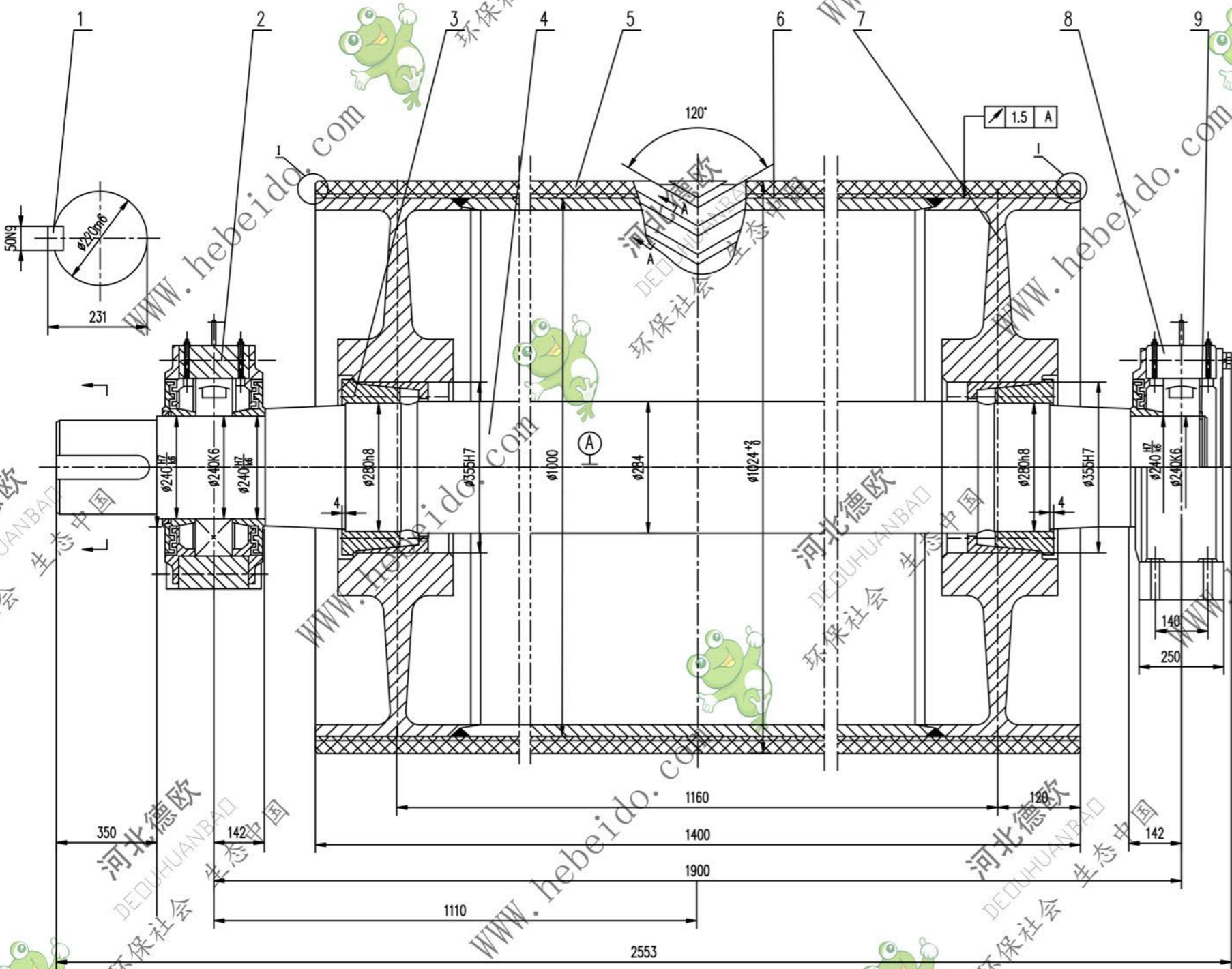

- 技术要求
1. 滚筒需进行平衡检验,其精度等级为 G40.
 2. 轴承和轴承座油腔内应充以适量润滑油,轴承充油量应为轴颈空腔的 2/3 轴承油腔内应充满.
 3. 装轴前应将筒体内清理干净.
 4. 滚筒面胶,底胶的物理性能应符合 GB10595-89 中的要求.
 5. 底面上螺钉拧紧力矩为 355N.m.
 6. 紧固件 GB1095-89 规定.
 7. 件 2 件 3 分别为固定,滑动轴承,安装时,要求滑动轴承座的轴承两侧有相等游隙.

9	JB/ZQ4344-86	滚圈 200	1		0.31	0.31	
8	DTJ224	轴承座	1	铸件	455.6	455.6	通用
7	DTJ243.2	筒体	1	铸件	465.4	465.4	
6		底胶	1	橡胶	16.5	16.5	
5		面胶	1	橡胶	63	63	
4	DTJ243-1	轴	1	45	1139	1139	
3		轴承 Z(T)9-280X355	2	铸件	33	66	
2	DTJ1324	轴承座	1	铸件	463	463	通用
1	GB1096-79	键 C50X320	1	45	3.46	3.46	
序号	代号	名称	数量	材料	单重	总重	附注
					重量(kg)		

合同号				DTJ05A7243 Y	
设计				图样标记	
校对				重量 kg	
审核				3672	
日期				比例	
				1:3	
共 1 页					
第 1 页					

DTJ05A7243Z

A11 图样文件号