

标记	文件号	修改内容	签名	日期

其余

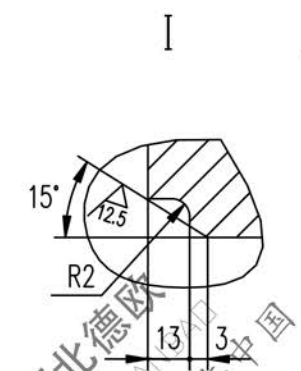
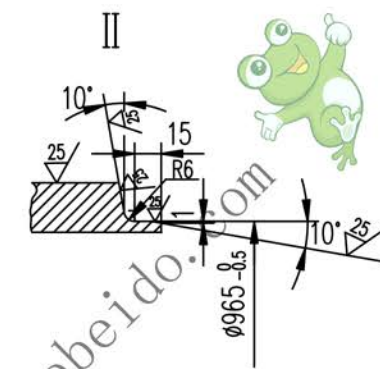
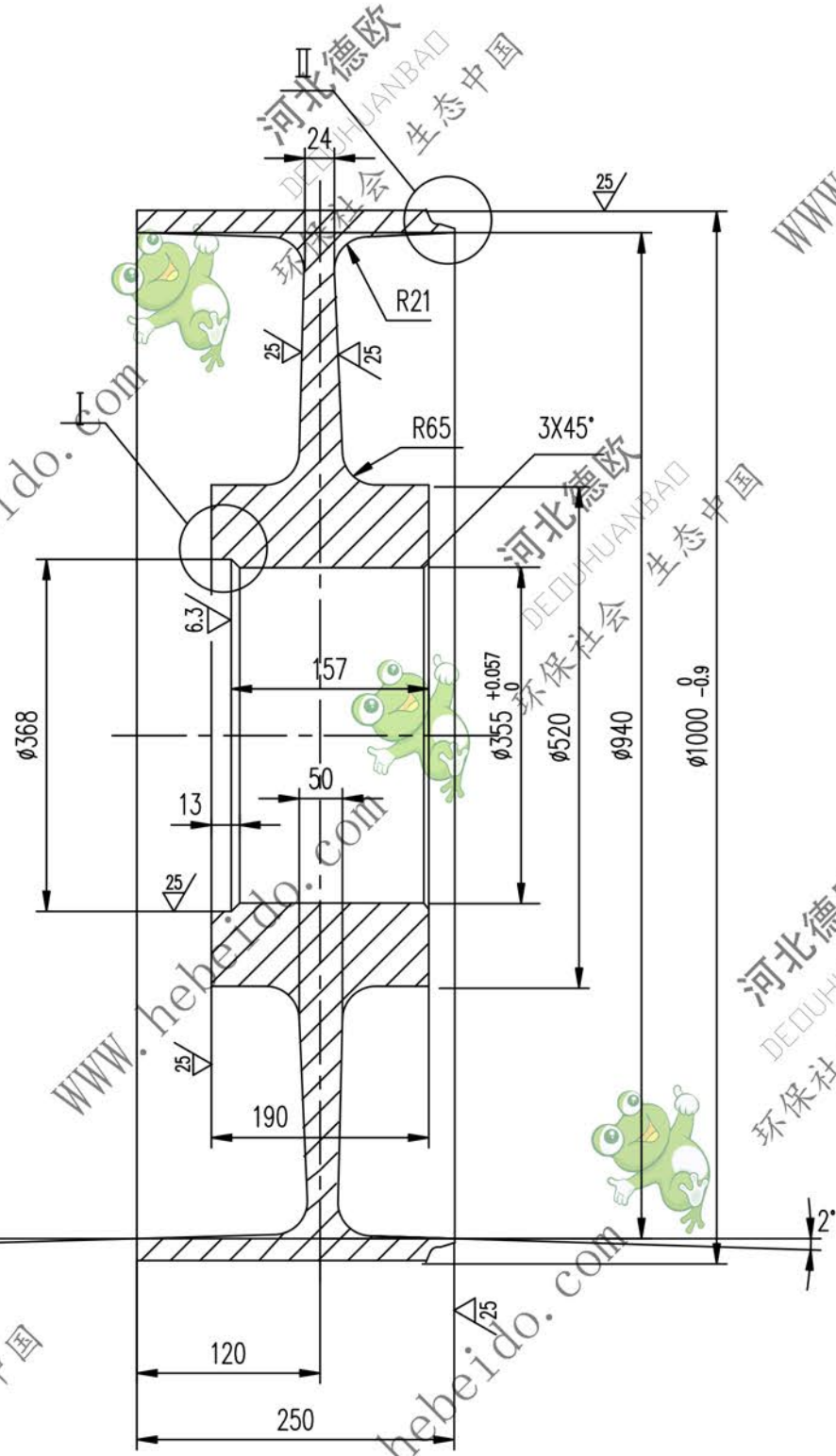

- 技术要求
1. 该铸件不得有夹砂、气孔、裂纹等铸造缺陷，并应消除内应力。
 2. 该件的探伤检查应符合 GB1095-80 中 3.3.2 中的要求。
 3. 内孔焊后加工。

合同号		接盘		II 05A7243.2-2	
设计	李廷通	工艺会审		图样标记	重量 kg
校对		批准	秦海波		453.2
复核	刘飞	图形输入		比例	1:3
标准化检查		日期		共 页	第 页