

FU700-05JA-02

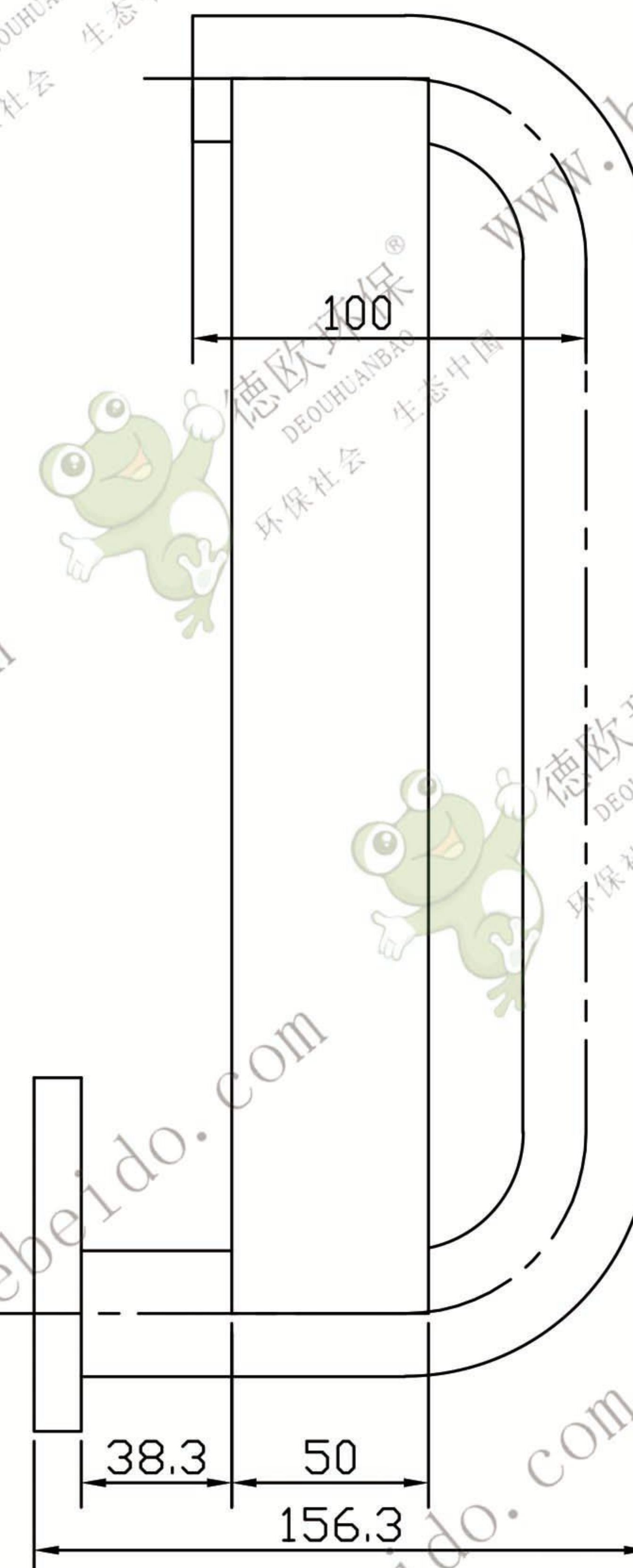

技术要求

1. 链板与链钩焊接后, 其内平面不允许有凸出现象。
2. 去除焊渣、毛刺。

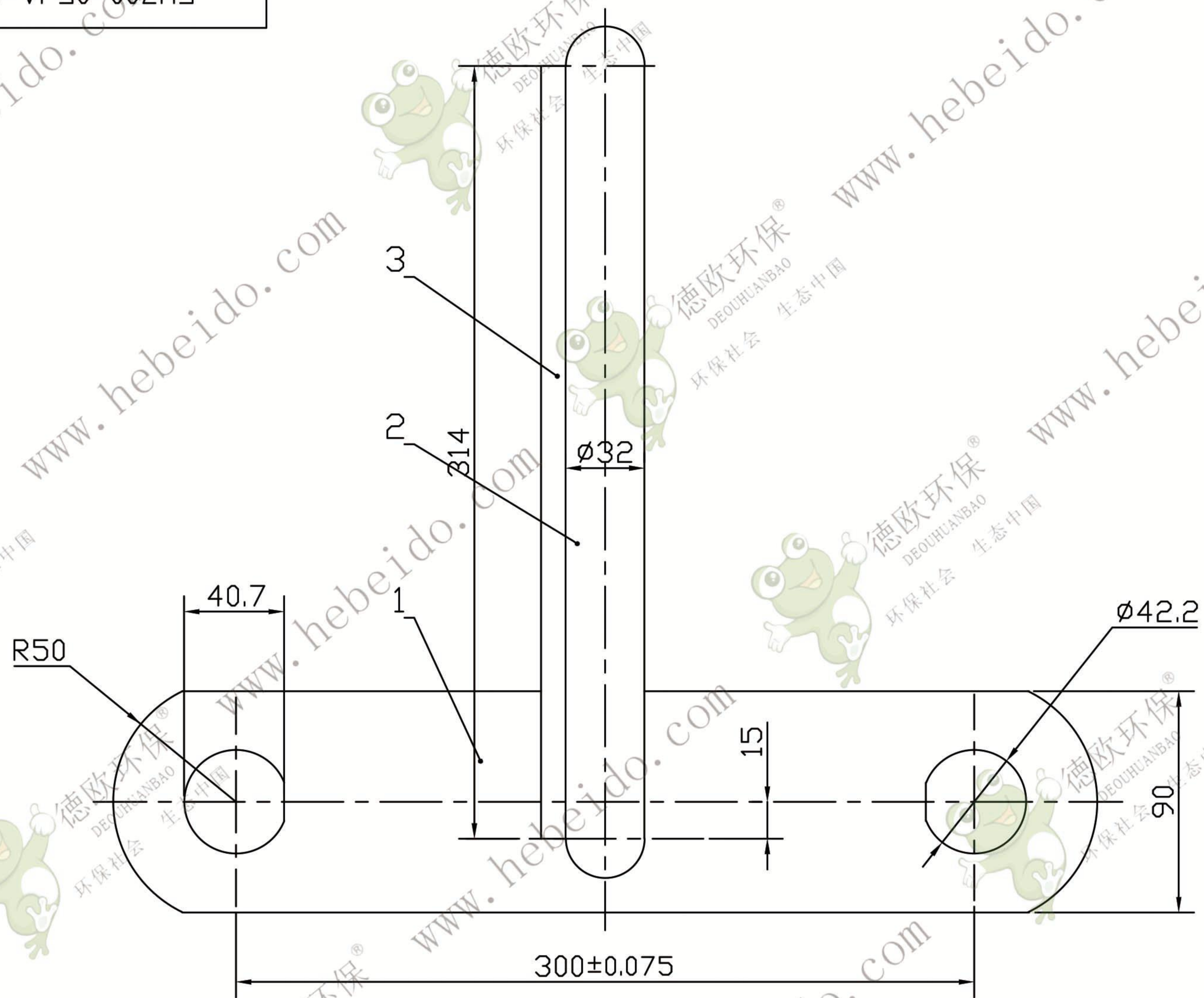
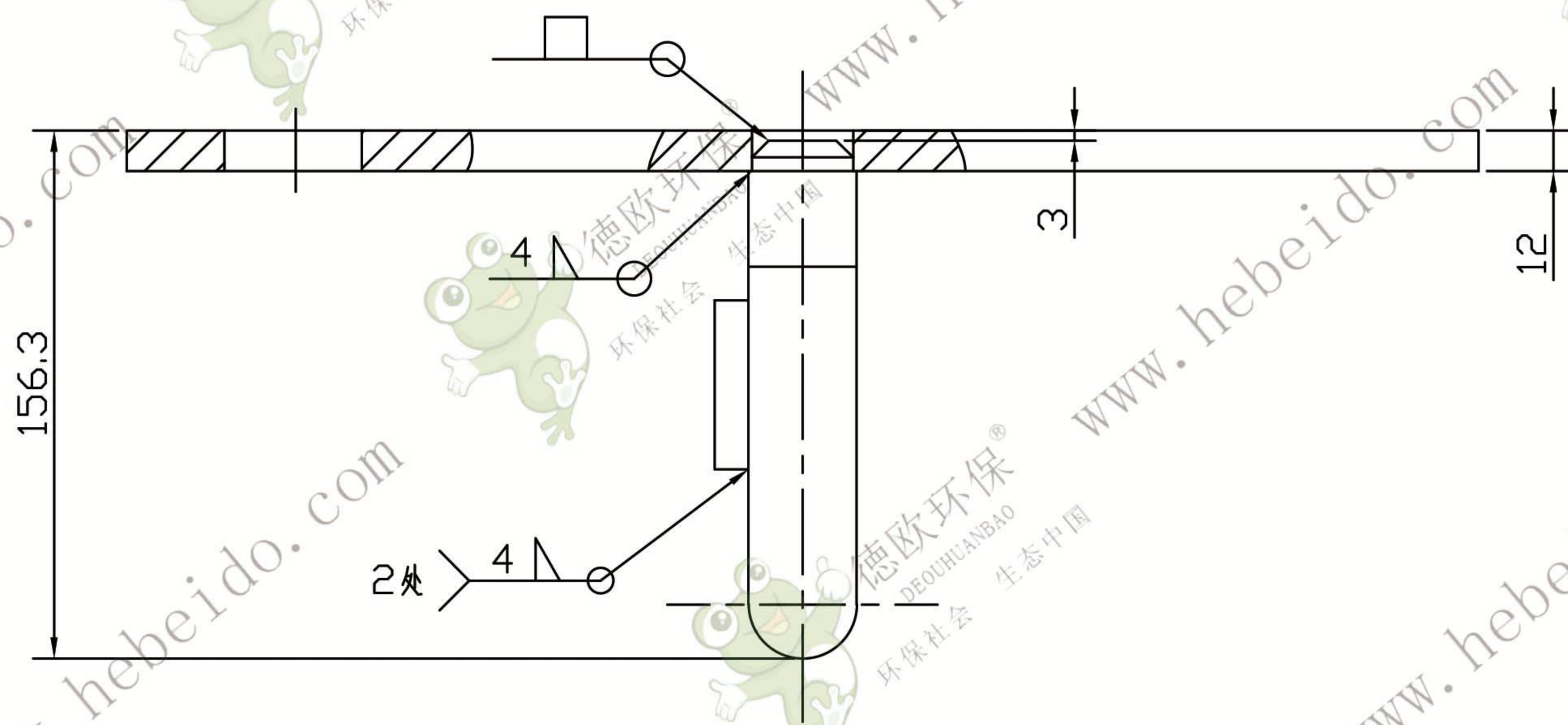

3		刮板 $\delta=10$	1	Q235	1.23		下料 50X314
2	FU700-05JA-02-1	内链板(倾斜型)	1	Q235	3.23		
1	FU700-05J-03-2	内链板(加强型)	1	45Mn	3.005		
序号	代 号	名 称	数 量	材 料	单 重	总 重	备 注
					重 量	量	
					FU700-05JA-02		
					内链板复合(倾斜型)		
					结构件		
标记	数量	更改文件号	签字	日期			
设计			标准化		图 样 标 记	重 量	比 例
校 对	李连通		批 准			7.465	1:2.5
审 核	秦海波						
工 艺	刘飞		日 期		共 张	第 张	



德欧环保
DEOUHUANBAO
环保社会 生态中国