

节距	P	300
滚子直径	dr	φ63.5
齿数	Z	10
齿根距离	Lx	970.82(h11)

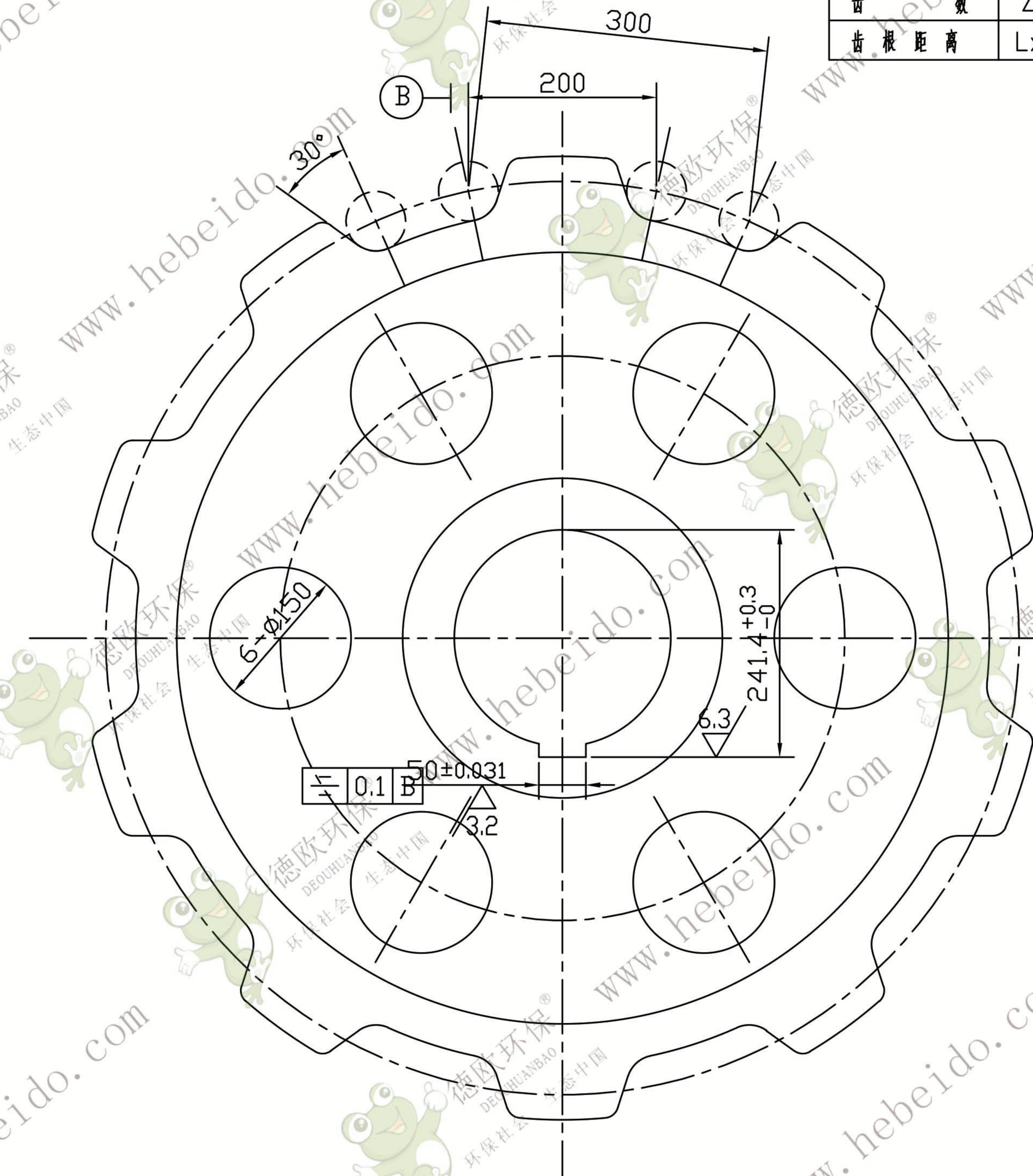
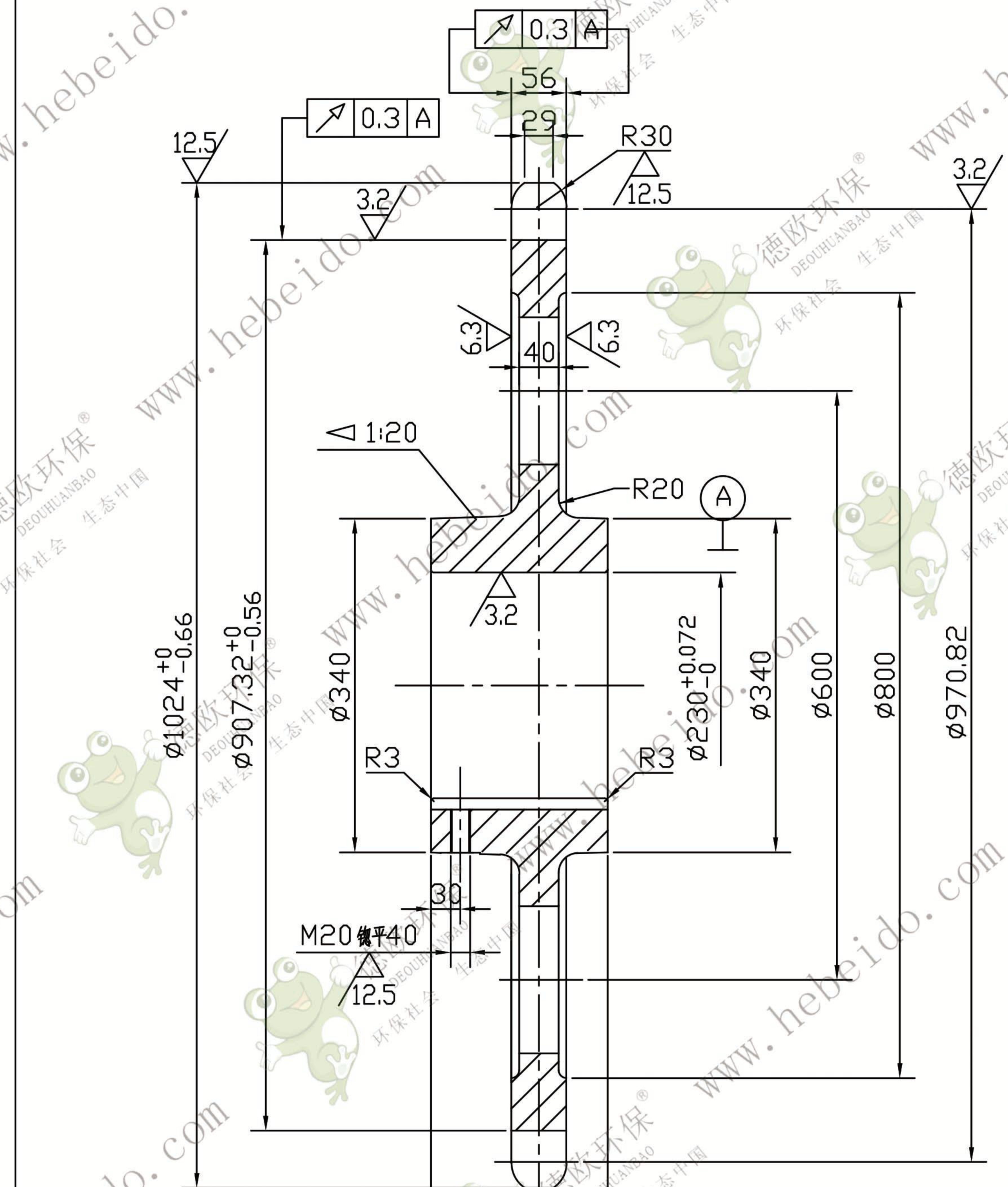

其余 √

技术要求

1. 铸件按 GB5676-85验收, 其中热处理按正火+回火状态验收
2. 齿槽表面淬火 HRC45-50, 1.4-2.2mm.
3. 未注圆角 R8未注倒角 3X45°.
4. 为同步要求, 键槽需开在齿形正中.
5. 轴孔及键槽表面涂黄油, 非加工表面涂红漆, 其余涂黑漆

					FU600-02-03-3		
					ZG310-570		
					德欧环保 DEOUHUNBAO 环保社会 生态中国		
设计	校对	审核	工艺	更改文件号	签字	日期	图样标记
							重量
							比例
							1:6
							张数
							第 张