

NE200-04-05

其余 $\nabla 12.5$

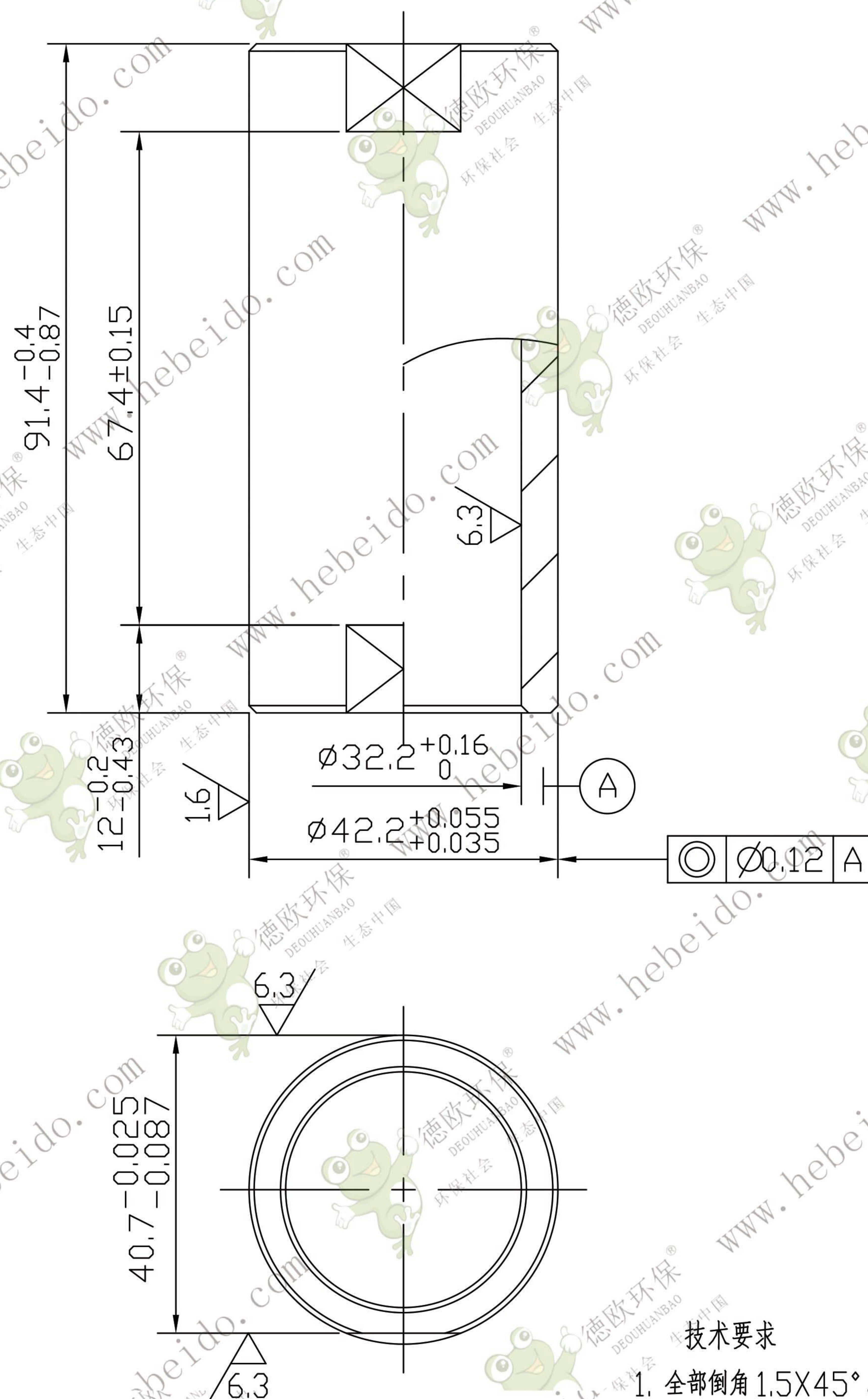

技术要求

1. 全部倒角 $1.5 \times 45^\circ$ 。
2. 两端扁势加工时应一次装夹。
3. 两端扁势同轴度偏差 ± 0.05 。
4. 热处理硬度 HRC42~48。

					套 筒 (普通型)			NE200-04-05	
								42CrMo	
标记	处数	更改文件号	签字	日期	图样标记		重量	比例	
设计			标准化				0.41	1:1	
校对			批准						
审核									
工艺			日期	2002.5	共 张		第 张		



德欧环保
DEOUHUANBAO
环保社会 生态中国