

NE200-02-08-6

其余  $\nabla 25$

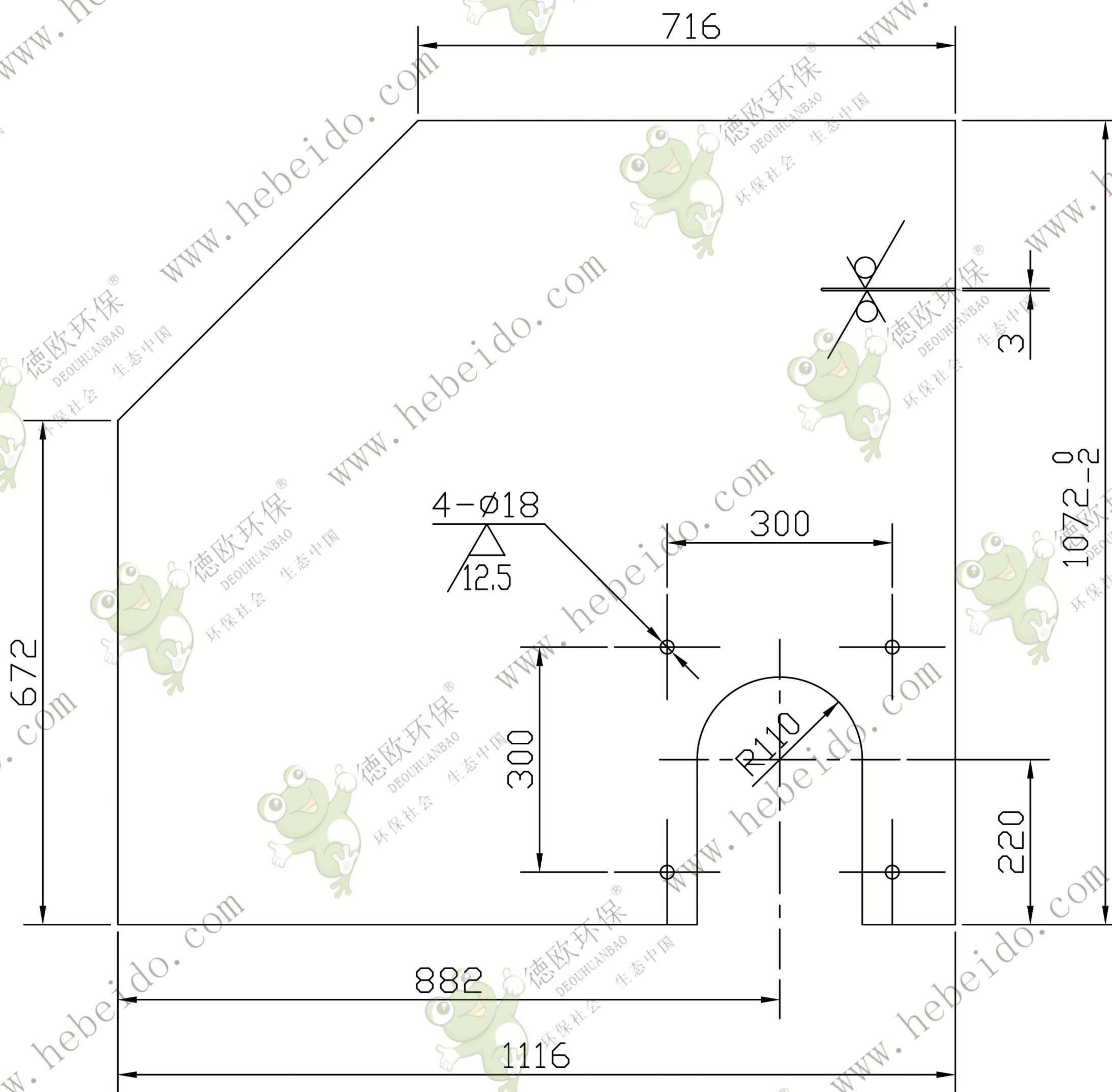

技术要求

1. 零件加工后必须平整，并去毛刺。
2. 图中双点划线部分在首节装配时加工。

					后半罩壳侧板			NE200-02-08-6	
标记	处数	更改文件号	签字	日期	图样标记		重量	比例	Q235 $\delta=3$ 钢板
设计			标准化				24.5	1:10	<p>德欧环保 DEOUHUANBAO 环保社会 生态中国</p>
校对			批准						
审核									
工艺			日期	2002.5	共 张		第 张		